



COMUNE DI SOVICO
Provincia di Monza e Brianza

**VERBALE DI DELIBERAZIONE
DELLA GIUNTA COMUNALE**

N. 10 DEL 13-02-2015

Oggetto: LINEE DI INDIRIZZO PER ASSEGNAZIONE SEDI AD ASSOCIAZIONI DEL TERRITORIO COMUNALE – LOCALI PIANO PRIMO PALAZZINA COMUNALE DI PIAZZA FRETTE 1

L'anno DUEMILAQUINDICI addì TREDICI del mese di FEBBRAIO alle ore 18.00 nella Residenza Comunale, convocata nei modi e forme di legge, si è riunita la Giunta Comunale nelle persone dei sottoindicati Signori:

N.ro	COGNOME E NOME	Pr.	As.
1	COLOMBO Alfredo	Si	
2	GALLI Franco	Si	
3	CURTI Laura	Si	
4	ALBERTI Edoardo	Si	
5	SAINI Liliana	Si	

PRESENTI : 5

ASSENTI: 0

Partecipa il Segretario Generale Avv. MARIO BLANDINO, il quale provvede alla redazione del presente verbale.

Il Sig. COLOMBO ALFREDO assume la Presidenza e, riconosciuta valida l'adunanza, dichiara aperta la seduta per la trattazione dell'oggetto sopra indicato.

OGGETTO: LINEE DI INDIRIZZO PER ASSEGNAZIONE SEDI AD ASSOCIAZIONI DEL TERRITORIO COMUNALE – LOCALI PIANO PRIMO PALAZZINA COMUNALE DI PIAZZA FRETTE 1

LA GIUNTA COMUNALE

Premesso che:

- l'art. 19 comma 6 del Regolamento per l'erogazione di contributi e benefici economici ad enti pubblici e privati, associazioni ed organismi, approvato con deliberazione di C.C. n. 49 del 09/07/1991 e s.m.i., prevede ai fini dell'assegnazione di locali, ai soggetti aventi diritto, l'emanazione di apposito avviso da pubblicizzarsi sul territorio comunale allo scopo di consentire agli aventi diritto di inoltrare richiesta di sede e/o deposito;
- con deliberazione di G.C. n. 154 del 23/12/2008 venivano individuati gli immobili destinati a sede di enti ed associazioni no profit e venivano approvate le bozze di convenzione per la concessione in uso dei locali stessi, nonché assegnate le sedi alle associazioni ivi individuate;

Considerato che:

- nell'ambito del patrimonio indisponibile del Comune di Sovico, ai sensi dell'art. 19 del citato Regolamento, la Giunta Comunale, individua i seguenti locali, come meglio evidenziati nelle allegate planimetrie, come possibili sedi per enti e/o associazioni:

locali piano primo palazzina comunale P.zza Frette 1	Già individuati con precedente deliberazione di G.C. n. 154 del 23/12/2008
---	---

- l'Amministrazione Comunale intende procedere all'assegnazione dei locali elencati al precedente paragrafo, secondo la modalità di cui all'art. 19 del citato Regolamento;

Precisato che fa parte delle finalità statutarie di questo Ente la valorizzazione e promozione delle Associazioni operanti sul territorio, come espressione del principio di sussidiarietà orizzontale, ai sensi dell'art. 118 della Costituzione;

Preso atto che, in merito al divieto generale di ricevere contributi pubblici anche in forma indiretta per associazioni che forniscono servizi, anche a titolo gratuito, alla Pubblica Amministrazione sancito dall'art. 4 comma 6 del D.L. n. 95/2012, di recente la Corte dei Conti Sez. Lombardia del 20 dicembre 2010 n. 1075, con parere n. 89 del 14/03/2013, si è espressa nel senso che *"le associazioni che svolgono attività in favore della cittadinanza non rientrano nel divieto di leggeIl divieto di erogazione di contributi ricomprende l'attività prestata dai soggetti di diritto privato menzionati dalla norma in favore dell'Amministrazione Pubblica quale beneficiaria diretta: risulta invece esclusa dal divieto di legge l'attività svolta in favore dei cittadini, id est della "comunità amministrata", seppur quale esercizio – mediato – di finalità istituzioni dell'ente locale ... Il discrimine appare, in sostanza, legato all'individuazione del fruitore immediato del servizio reso dall'associazione"*;

Dato atto che, per quanto sopra, la concessione in uso dei locali viene prevista per associazioni che rendono attività e servizi a favore della collettività, nel rispetto del principio di sussidiarietà;

Vista la bozza di avviso pubblico per l'assegnazione in concessione di sede a soggetti senza scopo di lucro predisposta dal Settore LL.PP., Patrimonio ed Ecologia e relativi allegati;

Considerato che si rende necessario fornire le sottoelencate linee di indirizzo in merito a:

- **COMMISSIONE PER LA FORMAZIONE DELLA GRADUATORIA:** il Responsabile del Procedimento assistito da due dipendenti comunali, in qualità di testimoni, accertata la regolarità della documentazione pervenuta redige la graduatoria per la concessione dei locali;

- **PAGAMENTO:** ai sensi della delibera G.C. n. 154 del 23/12/2008 si conferma quale criterio per l'esonero del pagamento delle spese per le utenze e la manutenzione ordinaria delle sedi quello dell'utilizzo di ciascun immobile con frequenza media di circa due volte a settimana;
- **CONCESSIONI:** quale schema di concessione si utilizzerà quello approvato con delibera di G.C. n. 154 del 23/12/2008;

Ritenuto necessario approvare le linee di indirizzo e l'allegato avviso, con i relativi modelli di partecipazione, per procedere all'assegnazione in concessione di sede;

Visti i pareri previsti dall'art. 49 – comma 1 – del D.Lgs. 267/2000 che si allegano come parte integrante della presente deliberazione;

Con i voti unanimi dei presenti, acquisiti mediante votazione a scrutinio palese, per alzata di mano.

DELIBERA

1. Di individuare nell'ambito del patrimonio indisponibile del Comune di Sovico, ai sensi dell'art. 19 del citato Regolamento, la Giunta Comunale, i seguenti locali, come meglio evidenziati nelle allegate planimetrie, come possibili sedi per enti e/o associazioni:

locali piano primo palazzina comunale P.zza Frette 1	Già individuati con precedente deliberazione di G.C. n. 154 del 23/12/2008
---	--

2. Di approvare le sottoelencate linee di indirizzo in merito a:

- **DURATA DELLA CONCESSIONE:** 5 (cinque) anni a decorrere dalla data di stipula della concessione;
- **COMMISSIONE PER LA FORMAZIONE DELLA GRADUATORIA:** il Responsabile del Procedimento assistito da due dipendenti comunali, in qualità di testimoni, accertata la regolarità della documentazione pervenuta redige la graduatoria per la concessione dei locali;
- **PAGAMENTO:** ai sensi della delibera G.C. n. 154 del 23/12/2008 si conferma quale criterio per l'esonero del pagamento delle spese per le utenze e la manutenzione ordinaria delle sedi quello dell'utilizzo di ciascun immobile con frequenza media di circa due volte a settimana;
- **CONCESSIONI:** quale schema di concessione si utilizzerà quello approvato con delibera di G.C. n. 154 del 23/12/2008;

3. Di approvare la bozza di avviso pubblico per l'assegnazione in concessione di sede a soggetti senza scopo di lucro predisposta dal Settore LL.PP., Patrimonio ed Ecologia e relativi allegati;
4. Di demandare al Responsabile del Settore LL.PP., Patrimonio ed Ecologia l'adozione di tutti gli atti necessari e conseguenti;
5. Di dichiarare la presente deliberazione immediatamente eseguibile, ai sensi dell'art. 134 – comma 4 – del D.Lgs. 267/2000.

Allegati: planimetrie, avviso pubblico, pareri



PROVINCIA DI MONZA E BRIANZA
COMUNE DI SOVICO

EDIFICIO: PALAZZINA FRETTE
UBICAZIONE: PIAZZA FRETTE 1

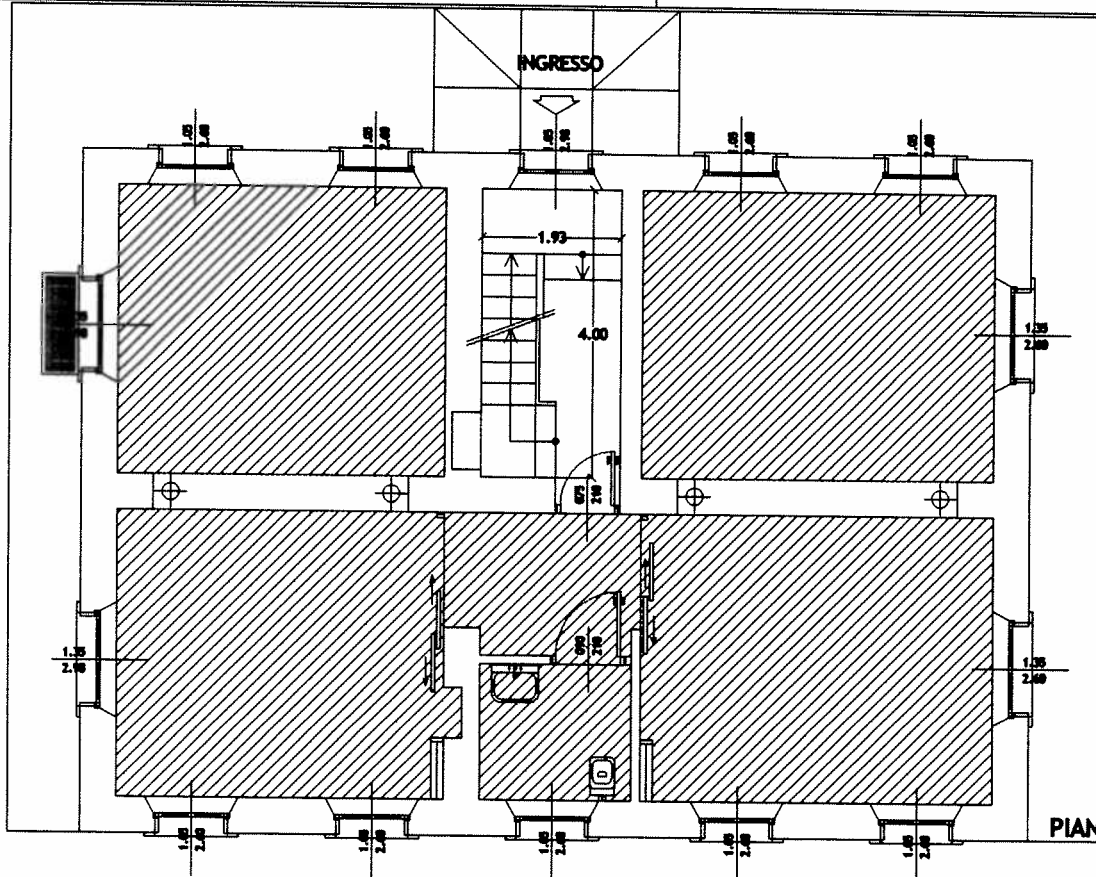

PIANTA PIANO TERRA

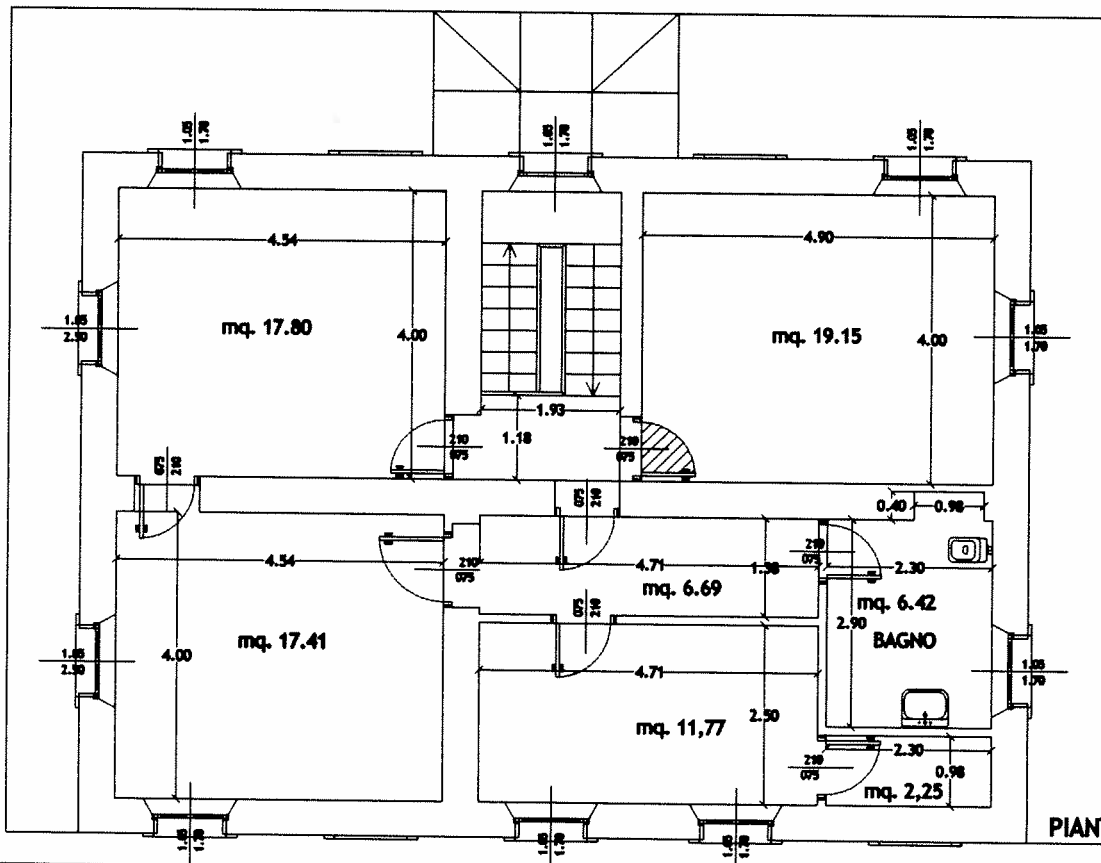

PIANTA PIANO PRIMO



COMUNE DI SOVICO
Provincia di Monza e Brianza

**AVVISO PUBBLICO PER L'ASSEGNAZIONE IN CONCESSIONE DI SEDE
A SOGGETTI SENZA SCOPO DI LUCRO**

Il Comune di Sovico, Settore LL.PP., Patrimonio ed Ecologia, visto l'art. 19 comma 6 del Regolamento per l'erogazione di contributi e benefici economici ad enti pubblici e privati, associazioni ed organismi, approvato con deliberazione C.C. n. 49 del 09/07/1991 e s.m.i.

RENDE NOTO

che possono essere presentate le domande per l'assegnazione in concessione in modo gratuito del proprio patrimonio indisponibile ad uso sede.

SOGGETTI AMMESSI

Sono ammessi al presente Bando:

- gli enti od associazioni di cui all'art. 2 – comma 1 – lett. b), c) e d) del Regolamento per l'erogazione di contributi e benefici economici ad enti pubblici e privati, associazioni ed organismi;
- gli enti no-profit riconosciuti a livello nazionale, regionale o provinciale, che pur non iscritte all'Albo Comunale, abbiano una sezione che operi sul territorio comunale a favore dei residenti di Sovico;
- ad altre forme associative che pur non iscritte all'Albo Comunale svolgano sul territorio un'attività a favore dei residenti in Sovico, ritenuta dall'Amministrazione Comunale particolarmente meritevole dal punto di vista sociale.

DOCUMENTAZIONE RICHIESTA

Ai fini della valutazione delle istanze dovranno essere prodotti in copia, ove presenti:

- a) l'atto costitutivo e lo Statuto con indicazione espressa che l'Ente non persegue scopi di lucro;
- b) la partita IVA o il codice fiscale (se in possesso);
- c) documento di identità del Presidente;
- d) il provvedimento di iscrizione all'anagrafe unica ONLUS in Albi Regionali o Provinciali o eventuali riconoscimenti ai sensi della legislazione regionale (se in possesso);

**SETTORE LAVORI PUBBLICI, PATRIMONIO,
ECOLOGIA**

Ufficio Lavori Pubblici, Patrimonio, Ecologia

Piazza A. Riva 10 – Sovico MB

Tel. 039 20.75.033

Fax 039 20.75.045

Sede legale:

Piazza A. Riva 10

20845 SOVICO MB

Codice Fiscale: 00866640154

Partita Iva : 00698320967

Tel. Centralino: 039 20.75.01

Fax 039 20.75.045

Email: protocollo@comune.sovico.mb.it

Posta certificata :

comune.sovico@pec.regione.lombardia.it

www.comune.sovico.mb.it

- e) il provvedimento di iscrizione al Registro dell'Anagrafe comunale delle Associazioni (se in possesso);
- f) documentazione comprovante almeno un anno di operatività nell'ambito comunale alla data di scadenza del presente avviso.

CRITERI DI ASSEGNAZIONE

Si terrà conto nell'assegnazione dei locali dei seguenti criteri di precedenza:

- rilievo dell'associazione/ente in relazione:
 - o alla tipologia di servizio reso alla cittadinanza;
 - o allo sviluppo di progetti socio/ricreativi e culturali coerenti con gli indirizzi dell'Amministrazione Comunale;
- maggiore radicamento del soggetto richiedente sul territorio comunale quantificabile in anni e quantità delle attività a favore della comunità sovicese;
- richiesta di utilizzo promiscuo di locali.

PRINCIPALI CONDIZIONI CONTRATTUALI

L'assegnazione dei locali avverrà tramite:

- concessione amministrativa, nel caso di locali rientranti nel patrimonio indisponibile;
- comodato d'uso gratuito, nel caso di locali rientranti nel patrimonio disponibile.

Gli atti di assegnazione prevedono, a carico degli assegnatari, le spese per le utenze e per la manutenzione ordinaria. Dette spese potranno essere direttamente sostenute dall'assegnatario o rimborsate al Comune anche in maniera forfetaria.

Ai sensi della deliberazione di G.C. n. 154 del 28/12/2008 si stabilisce, quale criterio per l'esonero dal pagamento delle spese per le utenze e per la manutenzione ordinaria delle sedi, quello dell'utilizzo di ciascun immobile con una frequenza media non superiore a due volte alla settimana.

Ai sensi della deliberazione di G.C. n. 119 del 16/09/2010, sono esonerate le spese per le utenze e per la manutenzione ordinaria dei locali utilizzati come deposito.

I locali devono essere utilizzati, a pena di decadenza, per gli scopi per i quali sono stati assegnati.

L'assegnazione dei locali ha una durata di anni cinque e potrà avvenire ad uso esclusivo o ad uso promiscuo.

L'Amministrazione Comunale potrà richiedere la restituzione del bene o revocare la concessione per esigenze di pubblica necessità ed utilità che richiedano l'utilizzo dei locali.

MODALITA' E TERMINI DI PRESENTAZIONE DELLE DOMANDE

I soggetti ammessi all'assegnazione dovranno presentare:

1. domanda di assegnazione sede e/o deposito in carta semplice – secondo l'allegato mod. A, debitamente compilata in ogni sua parte e sottoscritta dal Presidente e/o legale rappresentante;
2. fotocopia del documento di identità del sottoscrittore;
3. questionario conoscitivo dell'ente – secondo l'allegato mod. B;

4. copia della DOCUMENTAZIONE RICHIESTA indicata nel precedente paragrafo.

Tutta la documentazione sopradescritta dovrà essere consegnata all'ufficio PROTOCOLLO del Comune di Sovico, **entro le ore del**

Gli orari di apertura al pubblico dell'ufficio protocollo sono i seguenti:

- lunedì, mercoledì e venerdì dalle ore 9.00 alle ore 12.30
- martedì e giovedì dalle ore 16.45 alle ore 18.15.

Il presente avviso e relativi allegati sono reperibile sul sito internet www.comune.sovico.mb.it ovvero potranno essere ritirati presso il Comune di Sovico – Settore LL.PP., Patrimonio ed Ecologia (tel. 0392075033 – 035).

Verrà stilata una graduatoria di assegnazione entro il che sarà valida fino al suo esaurimento.

Addì,

**IL RESPONSABILE DEL SETTORE
LL.PP., PATRIMONIO, ECOLOGIA
Simona ing. Cazzaniga**



COMUNE DI SOVICO
Provincia di Monza e Brianza

MODELLO A

DOMANDA DI PARTECIPAZIONE

Spett.le Comune di Sovico
Settore LL.PP., Patrimonio ed Ecologia
P.zza Riva 10
20050 SOVICO – MB

**AVVISO PUBBLICO PER L'ASSEGNAZIONE IN CONCESSIONE DI SEDE
A SOGGETTI SENZA SCOPO DI LUCRO**

Il sottoscritto _____ in qualità di _____
rappresentante dell'Ente senza scopo di lucro _____
con sede legale in _____
con sede operativa in _____
codice fiscale _____ p.iva. _____
costituita in data _____ che opera nel seguente settore _____

con riferimento all'art. 19 comma 6 del Regolamento per l'erogazione di contributi e benefici economici ad enti pubblici e privati, associazioni ed organismi, approvato con deliberazione C.C. n. 49 del 09/07/1991 e s.m.i.

CHIEDE

di essere ammesso all'assegnazione in concessione di una

- SEDE
- DEPOSITO

ad uso

- ESCLUSIVO
- PROMISCUO

Orari e giorni di utilizzo:



COMUNE DI SOVICO
Provincia di Monza e Brianza

MODELLO B

**ELEMENTI DI INDAGINE CONOSCITIVA PER L'ASSEGNAZIONE
IN CONCESSIONE DI UNA SEDE**

Spett.le Comune di Sovico
Settore LL.PP., Patrimonio ed Ecologia
P.zza Riva 10
20050 SOVICO – MB

**AVVISO PUBBLICO PER L'ASSEGNAZIONE IN CONCESSIONE DI SEDE
A SOGGETTI SENZA SCOPO DI LUCRO**

Denominazione Ente: _____

- numero di soci (indicare il numero esatto): _____
- numero degli iscritti (indicare il numero esatto): _____
- iscrizione all'anagrafe unica ONLUS o in Albi Regionali o Provinciali o possesso di riconoscimenti ai sensi della legislazione regionale:

- SI
- NO

se si quali _____

- iscrizione al Registro dell'Anagrafe comunale delle Associazioni

- SI
- NO

- attività dell'Associazione nell'ambito del territorio comunale

- SI
- NO

Qualità e quantità dei servizi effettivamente svolti:

1) descrizione servizi:

DICHIARA

di aver svolto nell'ambito comunale dalla data del _____ l'attività associativa della seguente tipologia:

- ASSISTENZA SOCIALE, SOCIO-SANITARIA
- EDUCAZIONE - FORMAZIONE
- CULTURA – SCIENTIFICA
- SPORT E TEMPO LIBERO
- PROTEZIONE CIVILE
- TUTELA SPECIE ANIMALI E AMBIENTALI
- _____

come dimostrato dalla documentazione allegata.

DICHIARA ALTRESI'

- di aver preso cognizione e di accettare tutte le condizioni stabilite nell'avviso e nel Regolamento per l'erogazione di contributi e benefici economici ad enti pubblici e privati, associazioni ed organismi, approvato con deliberazione C.C. n. 49 del 09/07/1991 e s.m.i.

Il sottoscrittore

Si autorizza, ai sensi e per gli effetti di cui all'art. 13 del D. Lgs.vo 196/2003, la raccolta dei dati personali che saranno trattati, anche con strumenti informatici, esclusivamente nell'ambito del procedimento per il quale viene resa la presente dichiarazione.

2) tipologia di utenti fruitori dei servizi:

3) numero fruitori dei servizi:

4) ambito territoriale in cui l'ente opera prevalentemente:

5) rapporti e/o collaborazioni con Enti pubblici territoriali e non territoriali:

6) rapporti e/o collaborazioni con soggetti privati o altre associazioni:

Organizzazione territoriale:

a) sede centrale e sede operativa: _____

b) strutture gerarchiche: _____

Il sottoscrittore

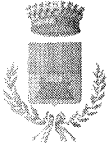

COMUNE DI SOVICO
Provincia di Monza e Brianza

ALLEGATO ALLA DELIBERAZIONE G.C. N. *10* DEL *13.02.2015* avente ad oggetto:
**LINEE DI INDIRIZZO PER ASSEGNAZIONE SEDI AD ASSOCIAZIONI DEL TERRITORIO
COMUNALE – LOCALI PIANO PRIMO PALAZZINA COMUNALE DI PIAZZA FRETTE 1**

**PARERI ED ATTESTAZIONI PREVISTI DALL'ART. 49 – comma 1 – DEL D. LGS. 18-8-2000 N. 267
"TESTO UNICO SULL'ORDINAMENTO DEGLI ENTI LOCALI"**

PARERE DEL RESPONSABILE DEL SETTORE INTERESSATO IN ORDINE ALLA REGOLARITA' TECNICA:
favorevole

Addì, 09 febbraio 2015

**IL RESPONSABILE DEL SETTORE
LL.PP., PATRIMONIO ED ECOLOGIA
(Simona ing. Cazzaniga)**

PARERE DEL RESPONSABILE DI RAGIONERIA IN MERITO ALLA REGOLARITA' CONTABILE:

Addì, *12/02/2015*

**IL RESPONSABILE DEL SETTORE
FINANZIARIO
(dott.ssa Rita Ruggiero)**

Letto, confermato e sottoscritto.

IL PRESIDENTE
COLOMBO ALFREDO



IL SEGRETARIO GENERALE
Avv. MARIO BLANDINO



CERTIFICATO DI PUBBLICAZIONE E COMUNICAZIONE AI CAPIGRUPPO CONSILIARI
(art. 124 e 125 D. Lgs. 18-8-2000 n. 267 – T.U.E.L. e art. 32 L. 18-6-2009 n. 69)

Del presente atto deliberativo viene iniziata oggi la pubblicazione sul sito istituzionale dell'Ente – Sezione Albo Pretorio On-line per 15 giorni consecutivi, con contestuale comunicazione ai Capigruppo Consiliari, ai sensi degli artt. 124 e 125 D. Lgs. 18-8-2000 n. 267 (T.U.E.L.) e art. 32 L. 18-6-2009 n. 69)

Addi 19 FEB. 2015

IL SEGRETARIO GENERALE
Avv. MARIO BLANDINO



CERTIFICATO DI ESECUTIVITA'

(art. 134 – commi 3 e 4 - D. Lgs. 18-8-2000 n. 267 – T.U.E.L.)

- Il presente atto è divenuto esecutivo in data _____ ai sensi dell'art. 134 – comma 3 -D. Lgs. 18-8-2000 n. 267.
- Il presente atto è divenuto esecutivo in data 19 FEB. 2015 ai sensi dell'art. 134 – comma 4 -D. Lgs. 18-8-2000 n. 267.

Addi 19 FEB. 2015

IL SEGRETARIO GENERALE
Avv. MARIO BLANDINO

